

SanTRAL® MRU

Spender für 4 Standard-Toilettenpapier-Rollen
Dispenser for 4 standard toilet paper rolls
Distributeur pour 4 rouleaux de papier toilette standard

OPHARDT HYGIENE-TECHNIK GmbH + Co. KG • Lindenu 27
47661 Issum • Germany
Phone +49 28 35 18-0 • Fax +49 28 35 18-77
Email customer@ophardt.com • www.ophardt.com

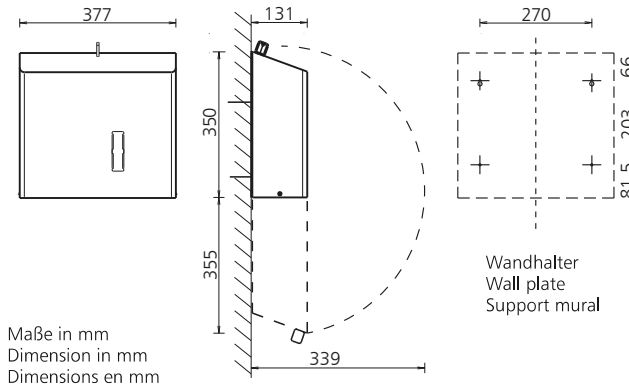
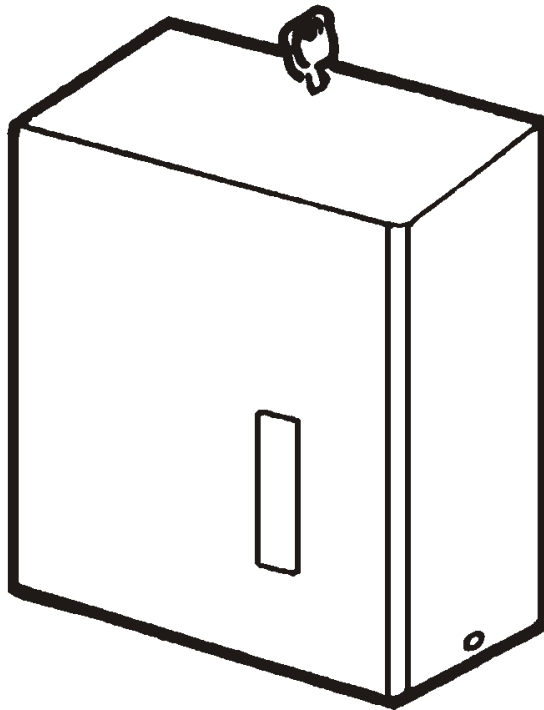

Reinigungs- und Pflegehinweis

- Spender mit einem leicht angefeuchteten Tuch reinigen (Wasser)
- keine chlorhaltigen Reinigungsmittel verwenden
- keine Reinigungsmittel mit Scheuermittel verwenden
- Wischdesinfektion mit einem materialverträglichen Desinfektionsmittel

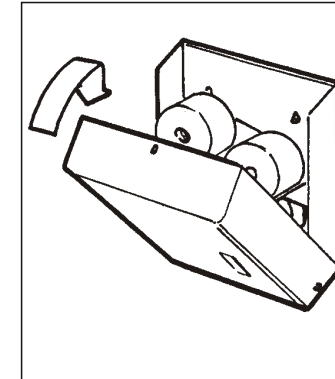

Gerät verschließen.

Lock the unit.

Verrouiller l'appareil.

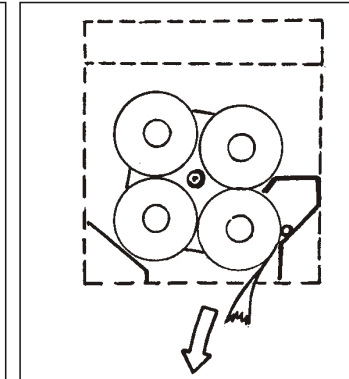

Spender ist sofort betriebsbereit.

The dispenser is immediately ready for use.

Le distributeur est prêt à être utilisé.

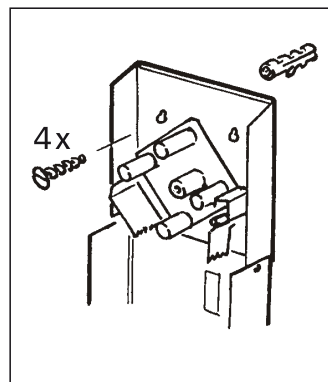

Gerät mit 4 Schrauben und Dübeln befestigen.
Wall mounting by 4 plugs and screws.
Fixation murale à l'aide des 4 vis et douilles.

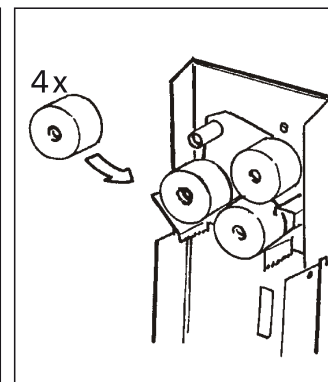

Gerät befüllen.
Max. Rollendurchmesser 125 mm.
Fill up the unit.
Max. roll diameter 125 mm.
Recharger l'appareil.
Diamètre max. des rouleaux : 125 mm.

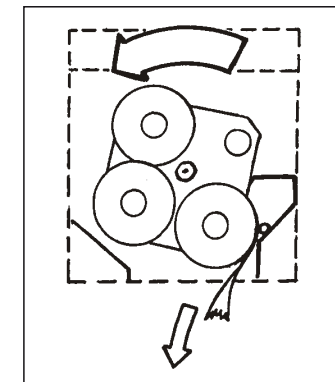

Nach Verbrauch der untersten Rolle fällt die nächste automatisch nach. Die leeren Hülsen bleiben im Gerät. Jederzeit nachfüllbar.

Upon termination of the current toilet roll, the next roll sets automatically into place. The empty roll remains in dispenser and it can be refilled at any time.

A la fin du rouleau papier toilette le suivant se met en place. Le rouleau cartonné reste dans l'appareil qui peut-être rechargé à tout moment.