

IMS E A

Seifen-/Desinfektionsmittelspender im 500 ml Euroflaschen-Format, Aluminiumgehäuse, kurzer Bedienhebel, mit „intelligenter“ Auslaufblende (ingo-man® SmartNose)

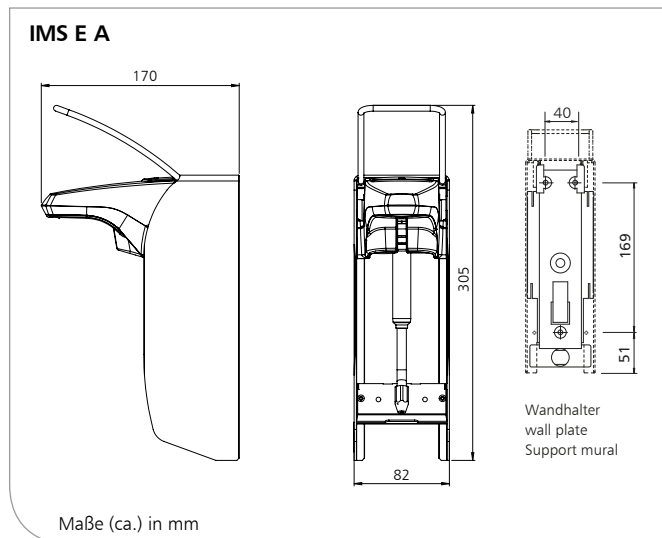

Produkteigenschaften

- ▶ Spender zur Dosierung von Flüssigseifen ohne Reibemittel, alkoholischen Händedesinfektionsmitteln, Lotionen, etc.
- ▶ Für 500 ml Euroflaschen, sowie Nachfüllbehälter und Hygienepackage
- ▶ Mit kurzem Bedienhebel
- ▶ Für verschiedene Pumpenvarianten geeignet
- ▶ Schwenkbare Auslaufblende für einfachen Pumpenwechsel von vorne, ohne den Spender von der Wand zu nehmen
- ▶ Inkl. Montageset für Dreipunkt-Wandbefestigung mit ingo-man® Standard-Rückwand
- ▶ Mit ingo-man® SmartNose zur vollautomatischen und kontinuierlichen Erfassung der Händehygiene
- ▶ Mit integrierter Feedback-LED: leuchtet auf, sobald erforderliche Menge entnommen wurde (Standard: 3 ml)
- ▶ Mit integrierter „Low-Battery-Level“-LED: zeigt an, wenn noch ca. 10% der Kapazität zur Verfügung steht
- ▶ Zur Anbindung an das OPHARDT Hygiene Monitoring System® (OHMS) für Analyse des Händehygieneverhaltens

Wissenswertes

- Referenzen: ▶ Krankenhäuser, Kliniken, Praxen, Alten-/Pflegeheime, medizinische Einrichtungen, hygienesensible Bereiche
- Einsatzbeispiele: ▶ Intensivstationen, Normalstationen, OP-Bereiche, Eingangsbereiche, Pflegeräume, Toiletten, WC-Räume, Sanitärräume

Technische Daten Spender

- Gehäuse: Aluminium, mattsilber eloxiert
- Dosierpumpe: recycelbare DHP Einwegpumpe aus Kunststoff (Standard, weitere Pumpen s. Rückseite)
- Dosiermenge: 1,5 ml / Hub (in Abhängigkeit von der Viskosität des Füllgutes)
- Bedienhebel: Edelstahl
- Wandhalter: Standard ingo-man® Kunststoff-Wandhalter
- Wandmontage: Wandmontage mit 3 Schrauben und Dübeln
- Reinigung: Spendergehäuse - nach Ausbau der Auslaufblende - und Edelstahlpumpen spülmaschinengeeignet und autoklavierbar bis 134° C, 2 bar

Technische Daten ingo-man® SmartNose

- Gehäuse: Kunststoff: ABS (Acrylnitril-Butadien-Styrol), Polycarbonat
- Inneneil: Platine mit Sensorik und WiFi-Modul 802,11 b/g (WPA und WPA2)
- Firmware: Komfortable Updates "over-the-air" (OTA)
- Batterie: Lithium-Batterie ER26500 (Transport-Code: 3091; Gefahrstoffklasse: 9), 3.6 V, 9.0 Ah, austauschbar, nicht wiederaufladbar, Batterie mit Kabel und Stecker konfektioniert nachbestellbar

Ausschreibungstexte - Siehe Rückseite

IMS E A/DE/0521/1.1

Technische Änderungen vorbehalten.
Vor Einsatz neuer Füllgüter sind Tests erforderlich!



OPHARDT HYGIENE-TECHNIK GmbH + Co. KG
Lindenau 27 | 47661 Issum | Germany
Tel.: +49 (0) 28 35 18-10 | Fax +49 (0) 28 35 18-77
planer@ophardt.com | www.ophardt.com

IMS E A

Seifen-/Desinfektionsmittelspender im 500 ml Euroflaschen-Format, Aluminiumgehäuse, kurzer Bedienhebel, mit „intelligenter“ Auslaufblende (ingo-man® SmartNose)

Ausschreibungstexte

... Stück **ingo-man® smart IMS E A/DHP**
Art.-Nr. 4402620
Spender für Händedesinfektionsmittel, Flüssigseifen und Lotionen, für 500 ml Standard-Euroflaschen, kurzer Bedienhebel aus Edelstahl, Gehäuse aus eloxiertem Aluminium, mattsilber, DHP Einwegpumpe, Dosierung 1,5 ml/Hub, leichter Pumpenwechsel durch Frontentnahme, mit „intelligenter“ Auslaufblende, Datenübertragung an das OPHARDT Hygiene Monitoring System® (OHMS) via WiFi, zur vollautomatischen und kontinuierlichen Erfassung des Händehygieneverhaltens, integrierte LEDs zur Anzeige eines niedrigen Batterielevels und zur Rückmeldung über die Händehygiene-Qualität (Entnahmemenge)
Abmessung: B 82 x H 305 x T 170 mm

... Stück **ingo-man® smart IMS E A/24**
Art.-Nr. 4402617
Spender für Flüssigseifen und Desinfektionsmittel, für 500 ml Standard-Euroflaschen, kurzer Bedienhebel aus Edelstahl, Gehäuse aus eloxiertem Aluminium, mattsilber, austauschbare 24er Edelstahlpumpe mit gekröpftem Saugrohr, einstellbare Dosierung (ca. 0,75/ 1,0/ 1,2/ 1,5 ml/Hub), HDPE-Leerflasche, leichter Pumpenwechsel durch Frontentnahme, mit „intelligenter“ Auslaufblende, Datenübertragung an das OPHARDT Hygiene Monitoring System® (OHMS) via WiFi, zur vollautomatischen und kontinuierlichen Erfassung des Händehygieneverhaltens, integrierte LEDs zur Anzeige eines niedrigen Batterielevels und zur Rückmeldung über die Händehygiene-Qualität (Entnahmemenge)
Abmessung: B 82 x H 305 x T 170 mm

... Stück **ingo-man® smart IMS E A/25**
Art.-Nr. 4402619
Spender für Flüssigseifen und Desinfektionsmittel, für 500 ml Standard-Euroflaschen, kurzer Bedienhebel aus Edelstahl, Gehäuse aus eloxiertem Aluminium, mattsilber, austauschbare 25er Edelstahlpumpe mit geradem Saugrohr, einstellbare Dosierung (ca. 0,75/ 1,0/ 1,2/ 1,5 ml/Hub), HDPE-Leerflasche, leichter Pumpenwechsel durch Frontentnahme, mit „intelligenter“ Auslaufblende, Datenübertragung an das OPHARDT Hygiene Monitoring System® (OHMS) via WiFi, zur vollautomatischen und kontinuierlichen Erfassung des Händehygieneverhaltens, integrierte LEDs zur Anzeige eines niedrigen Batterielevels und zur Rückmeldung über die Händehygiene-Qualität (Entnahmemenge)
Abmessung: B 82 x H 305 x T 170 mm

... Stück **ingo-man® smart IMS E A/K**
Art.-Nr. 4402622
Spender für Flüssigseifen und Desinfektionsmittel, für 500 ml Standard-Euroflaschen, kurzer Bedienhebel aus Edelstahl, Gehäuse aus eloxiertem Aluminium, mattsilber, austauschbare Kunststoffpumpe mit geradem Saugrohr, einstellbare Dosierung (ca. 0,7/ 1,0/ 1,5 ml/Hub), HDPE-Leerflasche, leichter Pumpenwechsel durch Frontentnahme, mit „intelligenter“ Auslaufblende, Datenübertragung an das OPHARDT Hygiene Monitoring System® (OHMS) via WiFi, zur vollautomatischen und kontinuierlichen Erfassung des Händehygieneverhaltens, integrierte LEDs zur Anzeige eines niedrigen Batterielevels und zur Rückmeldung über die Händehygiene-Qualität (Entnahmemenge)
Abmessung: B 82 x H 305 x T 170 mm

Fabrikat:
Hersteller:

ingo-man® smart
OPHARDT HYGIENE-TECHNIK GmbH + Co. KG